

吉斯天尼立式双端面磨床 VDD 585/30-IT2

专业加工涂层刹车盘的高精密磨床



磨床结构采用三整块铸铁框架设计，具有卓越的刚度

- 占地面积小
- 于非生产性时间内上下料
- 经市场充分验证的纯熟工艺技术

专为刹车盘表面磨削而设计

130 台立式双端面磨床已在全球范围广泛应用，用于生产铸铁刹车盘。该系列磨床采用了历经世界行业验证的法孚技术，可实现稳定、高节拍生产。

产品特点

- 2 个工件旋转夹具独立驱动
- 每个工件旋转夹具均具备液压夹紧功能
- 采用超硬磨料砂轮（CBN或金刚石）
- 具备在线或磨后测量系统
- 每个砂轮有24个砂轮段
- 砂轮检测系统带声敏传感器



共计48段CBN或金刚石(每个砂轮24段)

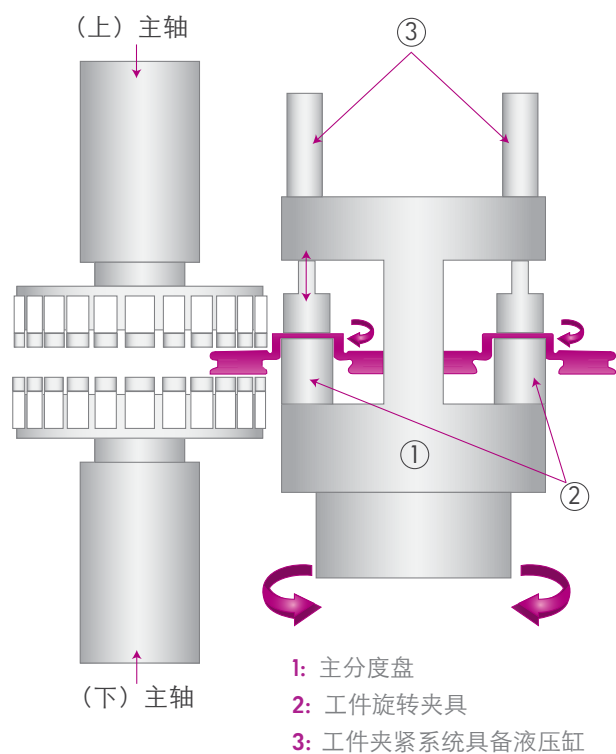

磨床型号	吉斯天尼 VDD585/30 IT2
加工工件能力	
最大工件 - 外径	450 mm
砂轮架	
砂轮直径	760 mm
砂轮功率	30-55 kW
定位精度	1 μ m
尺寸	
尺寸 (宽 x 深 x 高)	2,700 x 3,100 x 3,100 mm
磨床重量	14,000 kg

法孚将根据地理区域标准推荐最合适的磨床产品品牌，如：加德纳、吉斯天尼、大昌。

本文件所提供的信息仅供参考，不构成任何明示或暗示的法律责任或保证。

CONTACT US

fap.fgup@fivesgroup.com

Bryant | Cincinnati | Cranfield Precision | Daisho | Gardner | Giustina | Landis

www.fivesgroup.com

fives
Industry can do it